







مراحل کاربردی کلید ریموت های M 902 F و M 908 F

شماره کلید	مدت زمان فشار دادن کلیدها	نام برنامه	توضیحات
I 902 908	$\frac{1}{4}$ ثانیه	فعال شدن سیستم دزدگیر Arming	در این حالت دزدگیر با یک تک آژیر و نمایان شدن علامت  بر روی صفحه ریموت تصویری، دربهای اتومبیل را قفل و سیستم دزدگیر فعال می شود.
I 902 908	$\frac{1}{4}$ ثانیه	غیرفعال شدن سیستم دزدگیر Disarming	در این حالت دزدگیر با دو تک آژیر و نمایان شدن علامت  بر روی صفحه ریموت تصویری، دربها اتومبیل را باز و سیستم دزدگیر غیرفعال می شود.
I 902 908	۲ ثانیه	فعال و غیرفعال شدن اتوماتیک Auto	در این برنامه، سیستم حفاظتی اتومبیل، بدون فشار دادن دکمه ریموت، در فاصله حدود ۱۰ متری با نزدیک شدن ریموت به اتومبیل، قفل مرکزی باز و سیستم دزدگیر غیر فعال، و با دور شدن ریموت از شعاع امواج اطراف اتومبیل، قفل مرکزی بسته و سیستم دزدگیر فعال می شود. علامت  با فعال شدن برنامه، بر روی ریموت تصویری نمایان می شود. توجه فرمائید، هنگامیکه در فاصله های نزدیک اتومبیل هستید این برنامه را غیرفعال نمائید تا از باز و بسته شدن متوالی قفل مرکزی اتومبیل جلوگیری شود.
II 902 908	۲ ثانیه	استارت از راه دور Auto start	در این حالت موتور اتومبیل شما از راه دور، توسط ریموت استارت می زند. البته با توجه به اینکه سیستم استارت از راه دور، رزرو شده باشد. نحوه رزرو کردن: بعد از نصب کامل سیستم، داخل اتومبیل نشسته و تمام دربهای اتومبیل را می بندیم، سپس موتور را روشن میکنیم بعد از چند لحظه سوئیچ را می بندیم ولی موتور اتومبیل خاموش نمی شود و سوئیچ را درمی آوریم و سپس درب اتومبیل را باز و پیاده می شویم در نهایت درب اتومبیل را می بندیم با بسته شدن آخرین درب، موتور اتومبیل خاموش میشود. به این عملکرد اصطلاحاً رزرو استارت می گویند. توجه فرمائید که اگر بعد از رزرو دوباره یکی از دربهای اتومبیل باز و بسته شود، سیستم حفاظتی با این احتمال که شاید اتومبیل در وضعیت دنده، درگیر باشد. برنامه رزرو استارت را حذف می کند تا از خطرهای احتمالی جلوگیری شود. توجه: بهتر است، در سراسیمه و سربالائیهایی تنداز سیستم استارت از راه دور توسط ریموتها استفاده نشود. در مدل M 908 F و M902F مدت زمان روشن بودن موتور توسط ریموت را میتوان بین ۵ الی ۴۵ دقیقه انتخاب نمود( به جدول شماره ۲ در مدل 902 و 908 مراجعه شود ) در مدل M908F و M902F این امکان وجود دارد که توسط ریموت مدت زمان روشن بودن موتور اتومبیل را نمایش دهد.
II 902 908	۲ ثانیه	خاموش کردن موتور IGN KILL	اگر بعد از روشن شدن موتور اتومبیل توسط ریموتها، بنا به دلخواه می خواهید موتور اتومبیل را خاموش کنید میتوانید از همان دکمه استارت ریموتها استفاده کنید.
III 902 908	۲ ثانیه	صندوق عقب باز کن از راه دور	اگر صندوق عقب مجهز به پمپ برقی باشد.

شماره کلید	مدت زمان فشار دادن کلیدها	نام برنامه	توضیحات
IV 902 908	$\frac{1}{4}$ ثانیه	اعلام وضعیت اتومبیل QUERY	شما می توانید وضعیت اتومبیل خود را با توجه به نوع و تعداد آلارم ریموت تصویری و آژیر طبق رفتارها شرح داده شده زیر مورد تشخیص قرار دهید. ۱- اگر آژیر اتومبیل یک تک آژیر زد و ملودی ریموت ۳ بار بیب کرد، نشان دهنده فعال بودن سیستم دزدگیر، بدون باز بودن سوئیچ اتومبیل ۲- اگر آژیر اتومبیل تک آژیر زد و ملودی ریموت ۲ بار صدای بیب کرد، نشان دهنده غیر فعال بودن سیستم دزدگیر، اما بدون باز بودن سوئیچ اتومبیل. ۳- اگر آژیر اتومبیل ۳ تک آژیر زد و ملودی ریموت ۳ بار صدای (بیب، بیب) کرد نشان دهنده فعال بودن سیستم دزدگیر، اما با باز بودن سوئیچ اتومبیل. ۴- اگر آژیر اتومبیل ۴ تک آژیر زد و ملودی ریموت ۲ بار صدای (بیب، بیب) کرد نشان دهنده غیرفعال بودن سیستم دزدگیر، با باز بودن سوئیچ اتومبیل همچنین توجه فرمائید که با فشار دادن کلید شماره (IV) به مدت $\frac{1}{4}$ ثانیه میتوان علامتهای تحریک شونده سنسور  و پیغامگیر آشنا  بر روی صفحه ریموت تصویری را پاک نمود. شما می توانید درجه حرارت داخل اتومبیل را بصورت نمایش عددی بر روی ریموت ملاحظه نمائید و همچنین جهت انتخاب درجه حرارت سانتیگراد - فارانهایت میتوانید به جدول شماره ۴ مراجعه نمائید. با ۲ بار زدن کلید IV بصورت متوالی به مدت ۰/۵ ثانیه میتوان ولتاژ باطری اتومبیل را روی LCD ریموت مشاهده نمود.
IV 902 908	۲ ثانیه	ماشین یابی Panic	در این عمل کرد شما می توانید اتومبیل خود را با توجه به صدای آژیر و فلاش زدن سیستم دزدگیر، در مکان شلوغ و یا تاریک بیابید. همچنین می توانید جهت دور کردن افراد مزاحم اطراف اتومبیل نیز استفاده نمائید.
IV 902 908	۲ ثانیه	ضد سرقت Anti jacking	اگر اتومبیل شما با سوئیچ باز و موتور روشن مورد سرقت واقع شود، با توجه به آنتن دهی سیستم دزدگیر با برنامه آنتی جکیکنگ موتور اتومبیلتان بعد از ۳۰ ثانیه خاموش می شود و همراه با صدای آژیر در بها قفل می شوند، برای حذف این عملکرد شما می توانید کلید شماره I را $\frac{1}{4}$ ثانیه فشار دهید. در مدل های 902 و 908 این قسمت قابل برنامه ریزی جهت حذف کردن می باشد به جدل و برنامه دهی شماره ۱ مراجعه شود.
II + III 902 908	$\frac{1}{4}$ ثانیه	اتوماتیک فعال شدن دزدگیر PASSIVE	در این حالت بر روی ریموت تصویری، علامت زیر کلمه «Passive» به صورت  نمایان می شود، با فعال شدن این برنامه سیستم دزدگیر اگر اتومبیل روشن باشد با بستن آخرین درب اتومبیل خاموش شده در بها قفل می گردد و دزدگیر بلافاصله فعال می شود اگر اتومبیل خاموش باشد با بستن آخرین درب طی یک زمان ۳۰ ثانیه ای با ۳ آلارم هشدار دزدگیر فعال می شود و در بها را قفل می کند.
II + IV 902 908	$\frac{1}{4}$ ثانیه	استارت زدن ۲۴ ساعته TIMER- START	در این حالت بر روی ریموت تصویری علامت زیر کلمه «Timer» به صورت  نمایان میشود، با فعال شدن این برنامه در زمان و ساعت دلخواه شما، سیستم استارتر اتومبیل در هر ۲۴ ساعت یکبار فعال شده و موتور بنزینی به مدت ۱۵ دقیقه و همچنین موتور دیزلی به مدت ۲۵ دقیقه روشن میشود. و پس از گرم شدن موتور و شارژ باتری اتومبیل، موتور خاموش می شود. از این برنامه می توان هنگام استفاده نکردن اتومبیل طی زمانهای طولانی بهره برد. برای حذف این برنامه دوباره عمل انجام شده را تکرار نمائید. در مدل ۹۰۲ برای حذف کلی به جدول برنامه دهی شماره ۲ مراجعه شود

شماره کلید	مدت زمان فشار دادن کلیدها	نام برنامه	توضیحات
III + IV 902 908	$\frac{1}{4}$ ثانیه	خنک کردن موتور اتومبیل Turbo	در این حالت زیر کلمه «Turbo» بر روی ریموت تصویری به صورت  نمایان می شود. با فعال شدن این برنامه بعد از خاموش کردن سوئیچ اتومبیل و بستن آخرین درب، موتور اتومبیل به مدت ۲ دقیقه، درجا روشن میماند و سپس به صورت اتوماتیک خاموش میشود. دلیل اجراء این برنامه این است که موتور اتومبیل، پس از طی مسافتهای طولانی مدت به صورت درجا روشن بماند تا موتور خنک شود. برای حذف این برنامه دوباره عمل انجام شده را تکرار نمائید. در مدل های 902 و 908 برای حذف کلی به جدول برنامه دهی شماره ۲ مراجعه شود.
I + II 902 908	$\frac{1}{4}$ ثانیه	بی صدا با صدای آژیر Mute	اگر تصویر  آژیر بر روی ریموت تصویری نمایان شود، سیستم دزدگیر با صدای آژیر فعال و غیرفعال میشود. اما اگر تصویر آژیر بر روی ریموت تصویری نمایش داده نشود، سیستم دزدگیر بدون صدای آژیر فعال و غیرفعال می شود. در مدل های 902 و 908 علامت  روی ریموت ظاهر میشود. برای حذف این برنامه دو بار عمل انجام شده را تکرار نمائید.
I + III 902 908	۲ ثانیه	خارج نمودن شوک سنسور Sensor by pass	در این حالت بر روی ریموت تصویری علامت  نمایان می شود، که نشان دهنده حذف شدن عملکرد شوک سنسور در سیستم دزدگیر است. به این نحو که اگر به اتومبیل ضربه ای وارد شود سیستم آژیر فعال نمیشود. اما اگر هر یک از دریهای اتومبیل باز شود، سیستم آژیر فعال می شود. البته در رابطه با شوک سنسور لازم به توضیح است که پاسخ شوک سنسور به عامل تحریک، همیشه ۳۰ ثانیه بعد از فعال شدن سیستم دزدگیر می باشد. (شوک سنسور نسبت به ارتعاشات حاصل از روشن بودن موتور، فرمان آژیر ندهد). برای حذف این برنامه دوباره عمل انجام شده را تکرار نمائید.
I + III 902 908	$\frac{1}{4}$ ثانیه	اعزام به تعمیرگاه یا کارواش Valet Mode	در این حالت بر روی ریموت تصویری علامت <b>ZZZZ</b> نمایان می شود، با اجراء این برنامه، سیستم دزدگیر اتومبیل از مدار خارج و فقط سیستم مرکزی اتومبیل توسط ریموت باز و بسته می شود. برای حذف این برنامه دوباره عمل انجام شده را تکرار نمائید.
I + IV 902 908	$\frac{1}{4}$ ثانیه	برنامه قفل کودک IGN LK	با فعال شدن این برنامه  در صورت بسته بودن تمامی دریها با باز شدن سوئیچ اتومبیل بعد از ۳۰ ثانیه قفل مرکزی به حالت بسته و با بسته شدن سوئیچ اتومبیل قفل مرکزی به حالت باز در می آید. البته توجه فرمائید. برای حذف این برنامه دوباره عمل انجام شده را تکرار نمائید. برای حذف کامل این برنامه در مدل های 902 و 908 به جدول برنامه دهی شماره ۱ مراجعه شود. البته در مدل های استارتر دار حتماً باید سیم حسگر استارت به فشنگی روغن یا سیم دینام متصل شده باشد در غیر اینصورت قفل کودک عمل نخواهد کرد.

<p>در این حالت خروجیهای اضافه (AUX1) و (AUX2) فعال میشود .                  برای استفاده خروجی ۱ دکمه II را ۰/۵ ثانیه فشار داده شود                  مقدار جریان خروجی ۲۵۰ میلی آمپر میباشد بنابراین هنگام استفاده                  حتماً از رله استفاده شود . از این خروجیها می توان برای سقف کروکی                  یا بستن سان روف استفاده نمود .                  برای فعال کردن خروجی ۲ کلید شماره III ۱/۴ ثانیه زده شود . این                  خروجی ها را می توان از ۰/۵ ثانیه تا ۲۰ ثانیه و ۶۰ ثانیه و حالت                  خروجی منفی دائم تغییر داد.                  ( جدول نرم افزاری شماره ۲ )</p>	فعال شدن خروجیهای اضافی	$\frac{1}{4}$ ثانیه	II یا III 902 908
--	-------------------------------	---------------------	-------------------------

شما با اطلاع داشتن از نحوه عملکرد سیگنالهای صوتی ، در ریموت تصویری ماجیکار M902F میتوانید نوع عامل تحریک سیستم دزدگیر را در فاصله های دور از اتومبیل تشخیص بدهید . که اختصاراً به نام سیستم R.P.S گفته می شود .  
 نحوه عملکرد R.P.S و یا همان پیچ کردن اتومبیل توسط ریموت تصویری ، نسبت به نوع عامل تحریک ( ۱ ) اگر اتومبیل مورد سرقت قرار گیرد ، و یا اگر دربی از اتومبیل باز شود = در هر ۲ ثانیه یکبار ، ریموت تصویری سیگنال صوتی بیب را جهت اطلاع اجرا میکند .  
 ( ۲ ) اگر شوک سنسور اتومبیل تحریک شود در هر ۴ ثانیه یکبار ، ریموت تصویری صدای بیب ارسال میکند .  
 ( ۳ ) اگر پیغام گیر آشنا تحریک شود هر ۶ ثانیه یکبار ، ریموت تصویری صدای بیب ارسال میکند .  
 ( ۴ ) اگر باتری اتومبیل ضعیف شده باشد و سیستم حفاظتی اتومبیل شما در یکی از برنامه های Auto-passive – Active فعال شده باشد ریموت تصویری با علامت و صدای بیب اعلام وضعیت را گوشزد میکند .

### پیغام گیر آشنا (کارکال) در مدل M 902 F

۲- باز کردن درب اتومبیل با سیستم کد چهاررقمی حافظه دار جهت آشنایی با این قسمت به صفحه مراجعه شود .  
 ۳- در ماجیکار مدل های 902 و 908 میتوان بطور کامل سیستم کارکال را حذف نمود برای اطلاع به جدول شماره ۴ مراجعه شود .

## چگونگی باز کردن درب اتومبیل با استفاده از سیستم کارکال در مدل های 902 و 908

برای وارد شدن به سیستم به ترتیب زیر عمل می نمایم .

الف ( دادن کد اولیه ؛ ابتدا بصورت زیر یک شماره ۴ رقمی ( بدون عدد صفر ) از ۱ تا ۹ انتخاب کرده طریق قسمت کارکال به دستگاه وارد کنید ( قسمت حساس کارکال روی شیشه اتومبیل نصب شده است )

- ۱- سوئیچ را دو پله باز و یکی از دربها را باز نمائید .
- ۲- ده ضربه به قسمت کارکال ( به صورت منظم و پشت سرهم ) تا به ازای هر بار ضربه LED کارکال به رنگ سبز روشن شود . ( صبر کنید تا LED کارکال با نور قرمز به حالت چشمک زدن سریع در بیاید ( در خلال چشمک زدن سریع کد را وارد نمائید )
- ۳- کد اول را به تعداد آن با ضربه از طریق کارکال وارد نمائید تا به ازای هر ضربه LED به رنگ سبز روشن شود بلافاصله کارکال به تعداد ضربه های زده شده با روشن و خاموش شدن LED قرمز به تعداد کد اولیه وارد شدن کد اولیه را تأیید می کند .

۴- مجدداً LED کارکال شروع به چشمک زدن سریع قرمز می کند که به مفهوم وارد کردن کد از طریق ضربه به کارکال

می باشد که در خلال چشمک زدن سریع کد دوم را همانند کد اول وارد نمائید . به همان تعداد ضربه وارد نمائید تا به ازای هر ضربه LED به رنگ سبز روشن شود بلافاصله کارکال به تعداد ضربه های زده شده با روشن و خاموش شدن LED قرمز به تعداد کد دوم وارد شدن کد دوم را تأیید می کند .

۵- مجدداً LED کارکال شروع به چشمک زدن سریع قرمز می کند که به مفهوم وارد کردن کد سوم از طریق ضربه به کارکال می باشد که در خلال این چشمک زدن سریع کد سوم را هم همانند کد دوم وارد می نماییم . به همان تعداد کد سوم به کارکال ضربه می زنیم تا به ازای هر بار LED کارکال به رنگ سبز روشن می شود . بلافاصله بعد از اتمام ضربه ها LED کارکال به رنگ قرمز با روشن و خاموش شدن به تعداد ضربه وارد شدن کد سوم را هم تأیید می نماید و مجدداً شروع به چشمک زدن سریع LED قرمز به مفهوم وارد کردن کد چهارم در خلال چشمک زدن سریع می نماید .

۶- به همان تعداد کد چهارم به کارکال ضربه زده تا به ازای هر بار LED به رنگ سبز روشن شود و گرفتن ضربه را نشان دهد . بعد از اتمام ضربه ها کد چهارم LED به رنگ قرمز با خاموش و روشن شدن به تعداد کد چهارم وارد شدن کد چهارم را هم تأیید می نماید .

۷- در نهایت پس از اتمام روشن و خاموش شدن LED قرمز به نشانه ثبت کد چهارم یک تک آژیر شنیده می شود که این تک آژیر به مفهوم ثبت کامل کد چهاررقمی می باشد حال سوئیچ اتومبیل و درب را بسته دزدگیر را فعال می نماییم و از طریق کارکال با وارد کردن کد داده شده به همین طریق دربها را باز می نماییم .

این سیم همزمان با سیم های سفید و سبز که خروجی 12V+ در زمان عملکرد استارت دارند سیم بنفش خروجی 12V- دارد که می توان برای نصب آفتمات کمکی در اتومبیلهایی که سیم های پشت سوئیچ آنها زیاد می باشد استفاده شود و از این سیم استفاده نمود.

### نکته بسیار مهم:

در داخل کیت دستگاههای ۹۰۲ و ۹۰۸ دو دیپ سوئیچ تعبیه گردیده که با توجه به اینکه سیم حسگر استارت حتماً باید به فشنگی روغن و یا سیم دینام متصل شود این دو دیپ سوئیچ حتماً باید روی حالت OFF قرار بگیرد . در غیر اینصورت استارت به خوبی عمل نخواهد کرد .



شرح علائم روی ریموت مدل M 908 F و M 902 F



**نمایش درجه حرارت داخل اتاق اتومبیل توسط نمایشگر روی ریموت مدل M 908 F و M 902 F**

یکی از ویژگیهای مهم و جدید دستگاه ماجیکار M902F و M908F نمایش درجه حرارت اتومبیل توسط ریموت در زمان و مکان مورد نظر میباشد. به منظور انجام مورد فوق به صورت زیر میتوان عمل نمود:

کلیدهای شماره III و II را بمدت ۲ ثانیه فشار دهید و سپس واحد درجه سانتیگراد یا فارنهایت را با فشار دادن کلیدهای شماره IV و I انتخاب نمائید. این عمل در حافظه دستگاه باقی می ماند و در صورتی که کلید IV یکبار فشار داده شود درجه حرارت روی ریموت بصورت عددی بر حسب واحد انتخاب شده ظاهر می شود.

( توجه: نمایش درجه حرارت میتواند بر حسب درجه فارنهایت یا سانتیگراد باشد )

**نمایش ولتاژ باطری اتومبیل:**

یکی دیگر از ویژگیهای جدید ریموتهای ماجیکار M902F و M908F نمایش ولتاژ باطری اتومبیل میباشد و بدینوسیله استفاده کننده میتواند از وضعیت باطری اتومبیل خود مطلع شود.

چگونگی عمل به شرح زیر است:

کلید شماره IV ریموت تصویری را ۲ مرتبه بصورت متوالی هر مرتبه ۰/۵ ثانیه زده و در مرتبه اول درجه حرارت و در مرتبه دوم ولتاژ باطری روی LCD ریموت ظاهر می شود.





## نقشه سیم کشی ماجیکار مدل M 908 F / M 902 F

توجه : سیم سفید را با سیم سبز (IGN) مشترک نکند  
این سیم خروجی فن - بخاری - کولر می باشد و بسته به نوع اتومبیل به  
دنده اول یا دوم نصب میشود .

### سوکت شماره ۱ ( CN 1 )

(۱) سیم سفید متصل شود به دنده اول یا دوم سوئیچ	۱	۲	(۲) سیم زرد به دنده آخر سوئیچ (ST) استارت متصل شود
(۳) سیم سبز به دنده دوم سوئیچ (IGN) متصل شود	۳	۴	(۴) سیم مشکی به اتصال آهن (-) متصل شود
(۵) سیم قرمز به VDC (+۱۲) (مثبت) باتری متصل شود.	۵	۶	(مورد استفاده در موتورهای دیزل و گاز سوز) این سیم همزمان با سیم سفید و سبز به که +۱۲ می دهند در زمان عملکرد دستگاه استارتر سیم بنفش ۱۲- می دهد برای عملکرد اتمامات های کمکی استفاده گردد.

### سوکت شماره ۲ ( CN 2 )

۱		(۱) سیم بنفش - راهنمای سمت چپ
۲		(۲) سیم بنفش - راهنمای سمت راست
۳		(۳) سیم زرد - خروجی قفل مرکزی (UN LOCK)
۴		(۴) سیم سبز - خروجی قفل مرکزی (LOCK)
۵		(۵) جهت اطلاع بیشتر به صفحه مراجعه شود
۶		سیم سفید - خروجی ۱۲ + ولت آژیر
		(۶) سیم مشکی - خروجی ۱۲ + ولت برای صندوق عقب باز کن برقی

### سوکت شماره ۳ ( CN 3 )

۱		(۱) سیم آبی - خروجی منفی به رله قطع برق و یا استارت
۲		(۲) سیم زرد خط مشکی - حس کننده قطع استارتر از راه دور، توسط ریموت بنا به تشخیص تکنیسین برق اتومبیل به سیم فشنگی روغن یا سیم چراغ دینام متصل شود .
۳		(۳) سیم قرمز خط مشکی - متصل شود به شاسی لادربی منفی
۴		(۴) سیم قرمز - متصل شود به شاسی لادربی مثبت
۵		(مورد استفاده در موتورهای دیزل و گاز سوز)
۶		(مورد استفاده در موتورهای دیزل و گاز سوز)
۷		(۷) سیم نارنجی خط مشکی - متصل شود به سیم چراغهای کوچک اتومبیل ورودی ۱۲۷- اگر هنگام فعال کردن سیستم دزدگیر، چراغهای کوچک اتومبیل روشن بماند آلامر آژیر سیستم فعال می گردد .
۸	در مدل ۹۰۸ سیم نارنجی به پدال ترمز متصل گردد	(۸) سیم نارنجی متصل شود به سیم چراغهای کوچک اتومبیل ورودی (۱۲۷+) اگر هنگام فعال کردن سیستم دزدگیر، چراغهای کوچک اتومبیل روشن بماند آلامر آژیر سیستم فعال می گردد
۹		(۹) سیم مشکی متصل شود به شاسی لادربی صندوق عقب اتومبیل

سوکت شماره ۴ ( CN 4 )

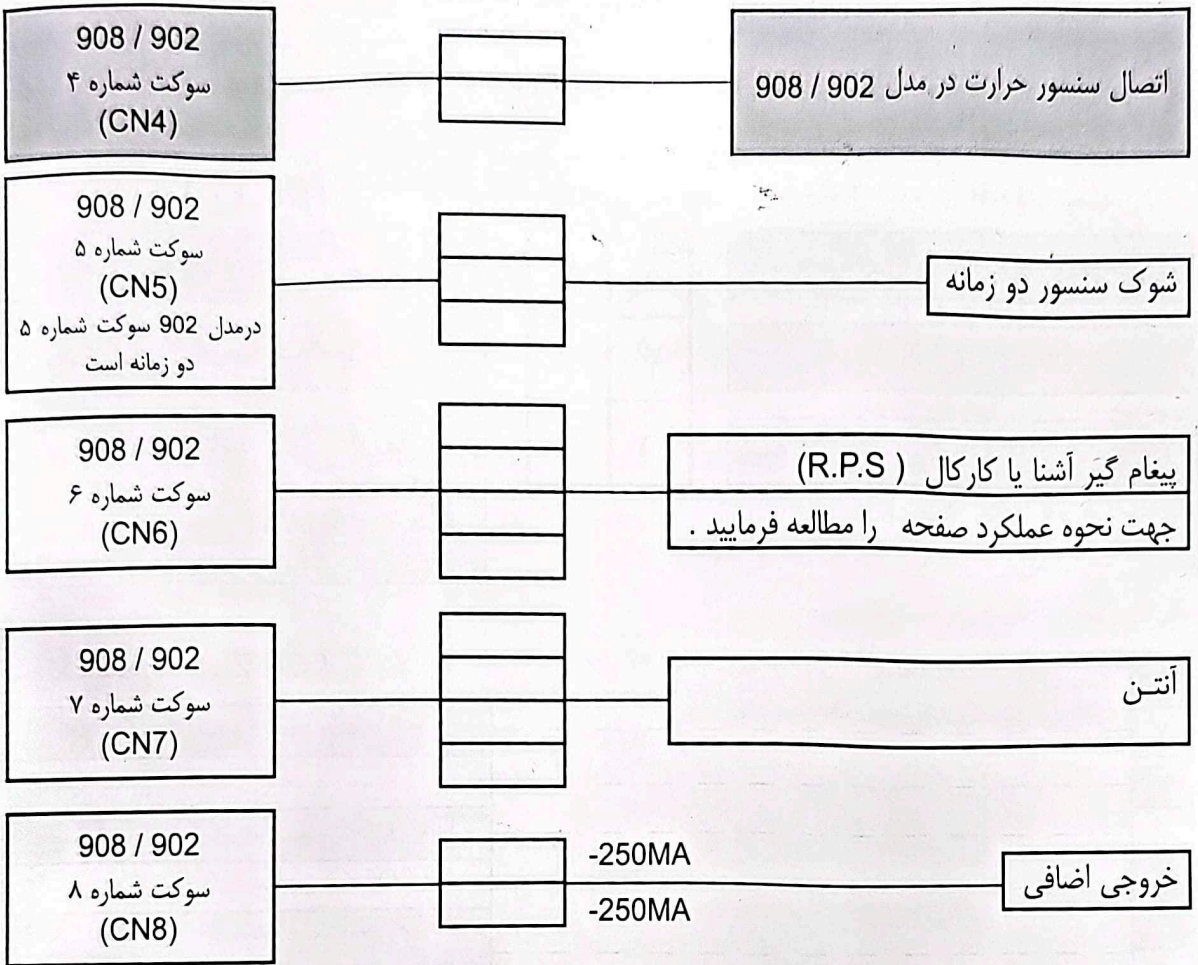

توجه: درمدل M 908 F سیم نارنجی - سیم ۸ در CN2 به جای اتصال به چراغهای کوچک باید به پدال ترمز متصل شود.

### نحوه نصب آنتن سیستم دزدگیر ماجیکار M 908 F / M 902 F

توجه فرمایید که هنگام نصب آنتن ، حداقل فاصله آنتن نسبت به فلزات در حدود ۵ سانتیمتر باشد .

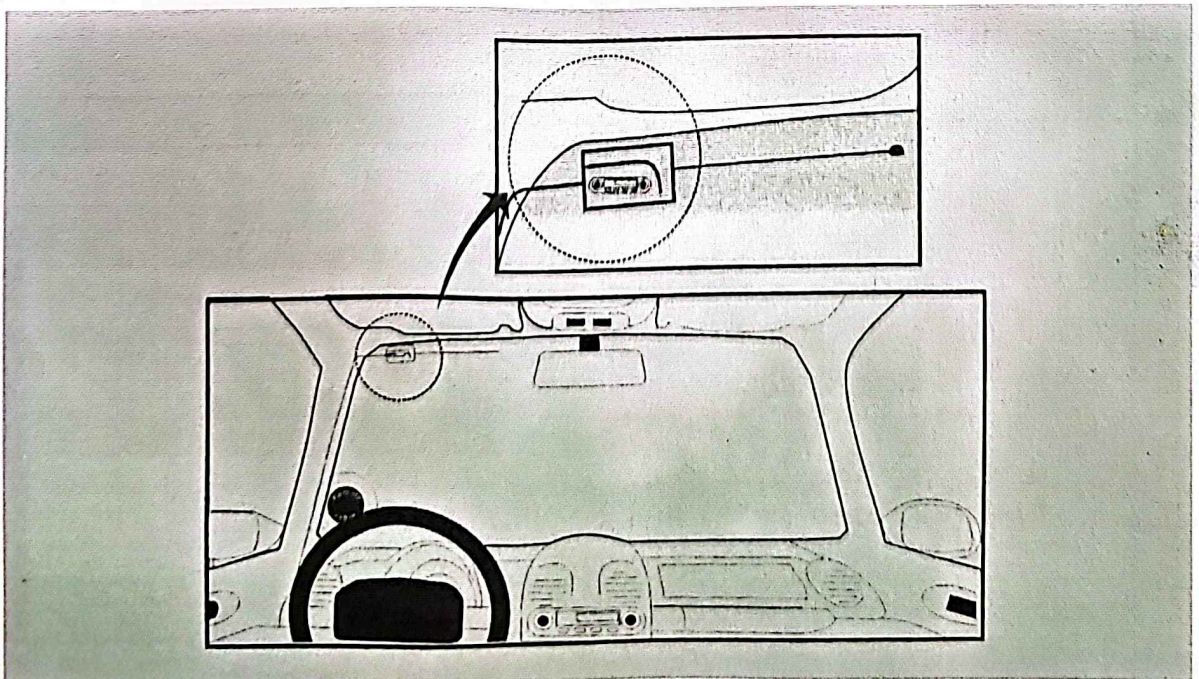

نحوه نصب پیغام گیر آشنا ( دیود کار کال ) M 908 F / M 902 F

برای بهتر چسبیدن برچسب کار کال کمی آنرا مرطوب نمائید .

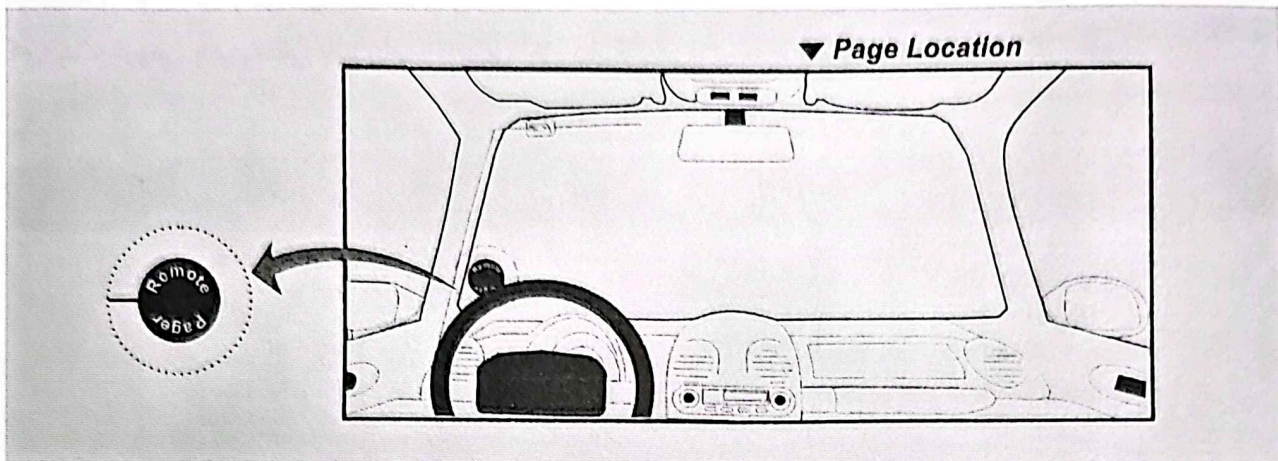

موقعیت قرار گرفتن جامپرها بر روی دستگاههای مرکزی M 908 F / M 902 F

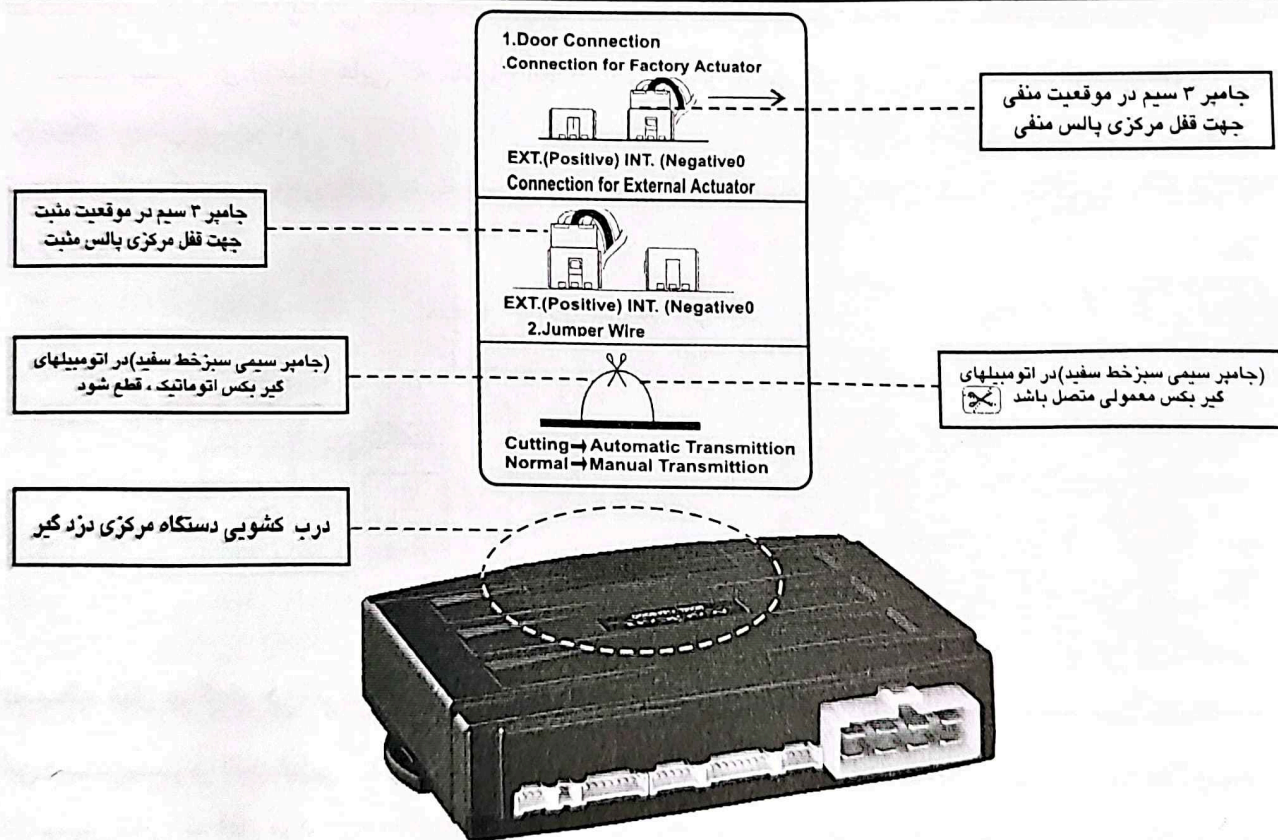

نحوه نصب رله قطع برق موتور اتومبیل جهت استفاده در برنامه آنتی کار جکیپنگ ( ضد سرقت ) : 902

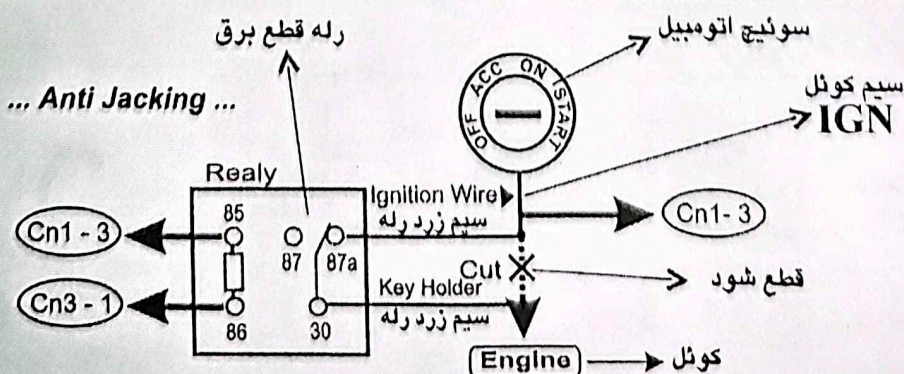

**سیستم قفل مرکزی با پالس منفی**

در این سیستم بیشتر در اتومبیل های ژاپنی و اروپایی متداول است . به عنوان مثال انواع اتومبیل های پژو و تویوتا توجه فرمائید که جهت خروجی پالس منفی باید جامپر ۳ سیم داخل دستگاه مرکزی در حالت INT ( Negative) قرار گیرد .

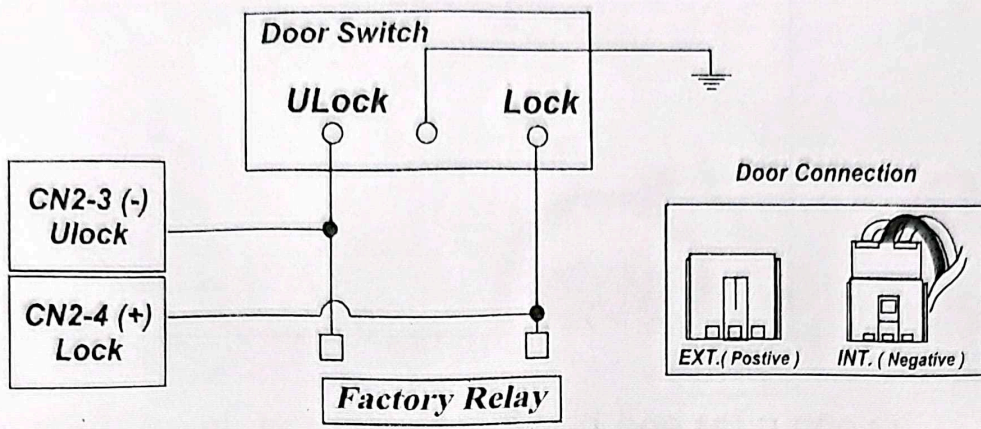

**سیستم قفل مرکزی با پالس مثبت**

این سیستم بیشتر برای اتومبیل هایی که سانترال آنها با پالس مثبت کار می کند متداول است ، مانند اتومبیل های کاپریس کلاسیک ، نیسان ستریک .

توجه فرمائید که جهت خروجی پالس مثبت باید جامپر ۳ سیم داخل دستگاه مرکزی دزدگیر در حالت EXT (Positive) قرار گیرد .

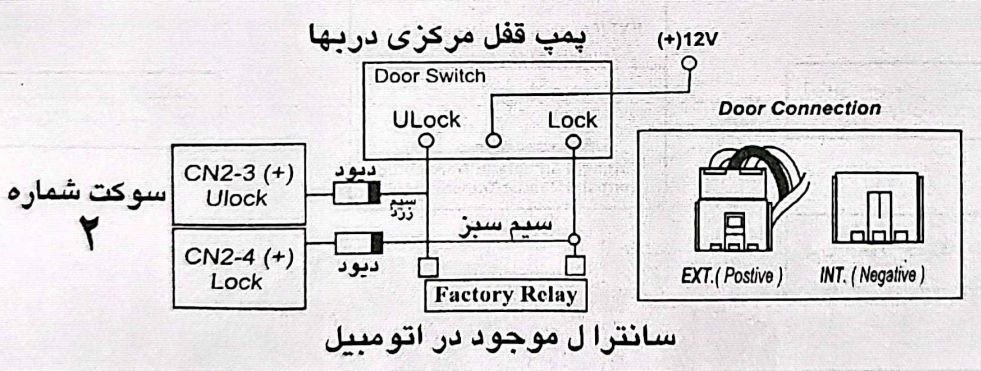

**سیستم قفل مرکزی در اتومبیل هایی که بدون قفل مرکزی فابریک می باشند**

این سیستم بیشتر در اتومبیل هایی متداول است که قفل های موجود در در بجا های اتومبیل با میکرو سوئیچ درب راننده کار میکند و یا در اتومبیل هایی که قفل مرکزی فابریک در آنها تعبیه نشده است . مانند اتومبیل های پیکان ، پراید ، دوو سی یلو ، دوو ماتیز .

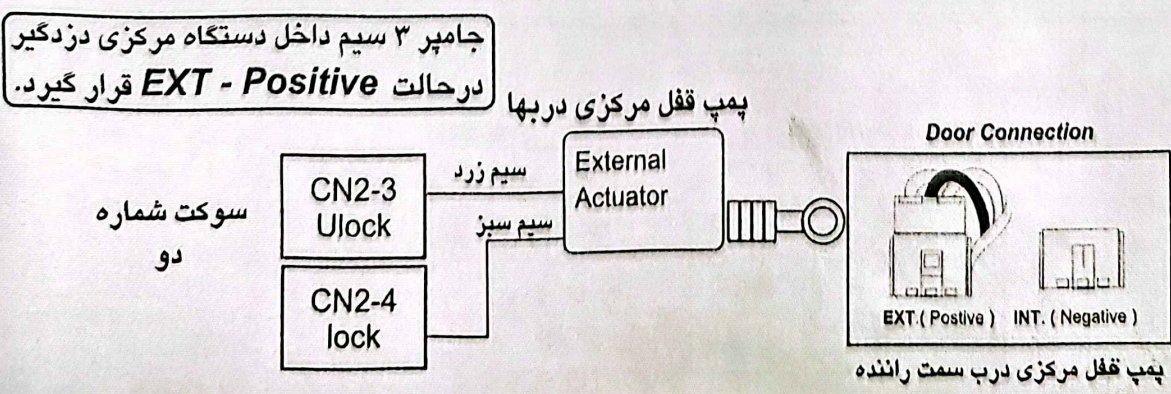

## نحوه کد دادن به ریموتها در مدل M 908 F و M 902 F

سوئیچ اتومبیل را ۳ بار باز و بسته نمائید در حالت آخر سوئیچ باز باشد و اتومبیل یک تک فلاش می زند بلافاصله بعد از تک فلاش ابتدا کلید شماره ۱ ریموت ساده و سپس کلید شماره I ریموت تصویری را فشار دهید .  
بعد از این مرحله سوئیچ را خاموش نمائید .

## چگونگی بازگرفتن درب اتومبیل با استفاده از سیستم کارکال M 902 F و M 908 F

برای وارد شدن به سیستم به ترتیب زیر عمل می نمایم .

الف ( دادن کد اولیه : ابتدا بصورت زیر یک شماره ۴ رقمی ( بدون عدد صفر ) از ۱ تا ۹ انتخاب کرده طریق قسمت کارکال به دستگاه وارد کنید ( قسمت حساس کارکال روی شیشه اتومبیل نصب شده است )  
۱- سوئیچ را دو پله باز و یکی از درها را باز نمائید .

۲- ده ضربه به قسمت کارکال ( به صورت منظم و پشت سرهم ) تا به ازای هر بار ضربه LED کارکال به رنگ سبز روشن شود . ( صبرکنید تا LED کارکال با نور قرمز به حالت چشمک زدن سریع در بیاید ( در خلال چشمک زدن سریع کد را وارد نمائید )

۳- کد اول را به تعداد آن با ضربه از طریق کارکال وارد نمائید تا به ازای هر ضربه LED به رنگ سبز روشن شود بلافاصله کارکال به تعداد ضربه های زده شده با روشن و خاموش شدن LED قرمز به تعداد کد اولیه وارد شدن کد اولیه را تأیید می کند .

۴- مجدداً LED کارکال شروع به چشمک زدن سریع قرمز می کند که به مفهوم وارد کردن کد از طریق ضربه به کارکال می باشد که در خلال چشمک زدن سریع کد دوم را همانند کد اول وارد نمائید . به همان تعداد ضربه وارد نمائید تا به ازای هر ضربه LED به رنگ سبز روشن شود بلافاصله کارکال به تعداد ضربه های زده شده با روشن و خاموش شدن LED قرمز به تعداد کد دوم وارد شدن کد دوم را تأیید می کند .

۵- مجدداً LED کارکال شروع به چشمک زدن سریع قرمز می کند که به مفهوم وارد کردن کد سوم از طریق ضربه به کارکال می باشد که در خلال این چشمک زدن سریع کد سوم را هم همانند کد دوم وارد می نمایم . به همان تعداد کد سوم به کارکال ضربه می زنیم تا به ازای هر بار LED کارکال به رنگ سبز روشن می شود . بلافاصله بعد از اتمام ضربه ها LED کارکال به رنگ قرمز با روشن و خاموش شدن به تعداد ضربه وارد شدن کد سوم را هم تأیید می نماید و مجدداً شروع به چشمک زدن سریع LED قرمز به مفهوم وارد کردن کد چهارم در خلال چشمک زدن سریع می نماید .  
۶- به همان تعداد کد چهارم به کارکال ضربه زده تا به ازای هر بار LED به رنگ سبز روشن شود و گرفتن ضربه را نشان دهد . بعد از اتمام ضربه ها کد چهارم LED به رنگ قرمز با خاموش و روشن شدن به تعداد کد چهارم وارد شدن کد چهارم را هم تأیید می نماید .

۷- در نهایت پس از اتمام روشن و خاموش شدن LED قرمز به نشانه ثبت کد چهارم یک تک آژیر شنیده می شود که این تک آژیر به مفهوم ثبت کامل کد چهارم رقمی می باشد حال سوئیچ اتومبیل و درب را بسته دزدگیر را فعال می نمایم و از طریق کارکال با وارد کردن کد داده شده به همین طریق درها را باز می نمایم .

این سیم همزمان با سیم های سفید و سبز که خروجی +12V در زمان عملکرد استارتر دارند سیم بنفش خروجی 12V- دارد که می توان برای نصب آنتنهای کمکی در اتومبیلهایی که سیم های پشت سوئیچ آنها زیاد می باشد استفاده شود و از این سیم استفاده نمود.

**نکته بسیار مهم:**

در داخل کیت دستگاه ۹۰۲ و ۹۰۸ دو دیپ سوئیچ تعبیه گردیده که با توجه به اینکه سیم حسگر استارت حتماً باید به فشنگی روغن و یا سیم دینام متصل شود این دو دیپ سوئیچ حتماً باید روی حالت **OFF** قرار بگیرد. در غیر اینصورت استارت به خوبی عمل نخواهد کرد.

**نحوه وارد شدن به جدول برنامه دهی شماره ۱ در مدل‌های M 902 F و M 908 F**

- ۱- سوئیچ را ۲ پله باز می کنیم و یکی از دربهای اتومبیل را باز می گذاریم.
- ۲- کلیدهای I + II ریموت تصویری را ۲ ثانیه نگهداشته تا یک تک آژیر شنیده شود.
- ۳- بلافاصله کلید شماره IV ریموت تصویری را به تعداد ردیف مورد نظر در جدول شماره ۱ می زنیم تا به ازای هر مرتبه یک تک آژیر شنیده شود.
- ۴- ۵ ثانیه صبر می کنیم تا به تعداد زده شده جواب آژیر و فلاش داده شود.
- ۵- بعد از اتمام فلاش کلید I یا II ریموت تصویری بر اساس انتخاب ۲ ثانیه زده شود.

**جدول شماره ۱ M 908 F و M 902 F**

تعداد فشار دادن کلید شماره IV	برنامه مورد نظر	کلید شماره I	کلید شماره II	کلید شماره III
۱	تاخیردرشروع استارت بعد از فرمان توسط ریموت	۴ ثانیه	۱۰ ثانیه	
۲	زدن فلاشرها در هنگام بازبودن درب	غیر فعال	فعال	
۳	زمان فرمان قفل مرکزی	۰/۸ ثانیه	۴ ثانیه	
۴	عمل آنتی کارجک	غیر فعال	فعال	
۵	قفل کودک	فعال	غیر فعال	
۶	عمل استارت با ریموت (رزرو استارت)	رزرو استارت فعال	غیر رزرو اگر دربی باز باشد	رزرو استارت غیر فعال
۷	زمان درگیری دنده استارت با فلاویل	استاندارد	کم (Min)	زیاد (Max)

**نحوه وارد شدن به جدول برنامه دهی شماره ۲ در مدل M 908 F و M 902 F**

- ۱- سوئیچ را ۲ پله باز می کنیم و یکی از دربهای اتومبیل را باز می گذاریم.
- ۲- کلیدهای I + IV ریموت تصویری را ۲ ثانیه نگه داشته تا یک تک آژیر شنیده شود.
- ۳- بلافاصله کلید IV ریموت تصویری را به تعداد ردیف مورد نظر در جدول شماره ۲ می زنیم تا به ازای هر مرتبه یک تک آژیر شنیده شود.
- ۴- ۵ ثانیه صبر می کنیم تا به تعداد زده شده کلید IV جواب آژیر و فلاش داده شود.
- ۵- بعد از اتمام فلاش کلیدهای I یا II یا III ریموت تصویری بر اساس انتخاب ۱/۲ ثانیه زده شود.

### جدول شماره ۲ M 902 F

کلید شماره III	کلید شماره III	کلید شماره II	کلید شماره I	برنامه مورد نظر	تعداد فشار دادن کلید شماره IV
-----	-----	غیر فعال	فعال	برنامه توربو	۱
-----	-----	غیر فعال	فعال	تایمر استارتر	۲
۵ دقیقه	۴۵ دقیقه	۲۵ دقیقه	۱۵ دقیقه	انتخاب مدت زمان روشن بودن موتور اتومبیل در زمان عملکرد استارتر	۳
دائم	۶۰ ثانیه	۲۰ ثانیه	۰/۵ ثانیه	خروجی شماره ۱ (Aux 1)	۴
دائم	۶۰ ثانیه	۲۰ ثانیه	۰/۵ ثانیه	خروجی شماره ۲ (Aux 2)	۵

### جدول شماره ۲ M 908 F

کلید شماره III	کلید شماره III	کلید شماره II	کلید شماره I	برنامه مورد نظر	تعداد فشار دادن کلید شماره IV
-----	-----	غیر فعال	فعال	برنامه توربو	۱
-----	-----	غیر فعال	فعال	تایمر استارتر	۲
۵ دقیقه	۴۵ دقیقه	۲۵ دقیقه	۱۵ دقیقه	انتخاب مدت زمان روشن بودن موتور اتومبیل در زمان عملکرد استارتر	۳
دائم	۶۰ ثانیه	۲۰ ثانیه	۰/۵ ثانیه	خروجی شماره ۱ (Aux 1)	۴
دائم	۶۰ ثانیه	۲۰ ثانیه	۰/۵ ثانیه	خروجی شماره ۲ (Aux 2)	۵
-----	-----	فعال	غیر فعال	اخطار فلاشر هنگام ترمز زدن	۶
-----	-----	۱۵ ثانیه	۵ ثانیه	تایم تاخیر در لای دری	۷
-----	-----	فعال	غیر فعال	پین کد (پسورد)	۸

چنانچه اعمال فرمان داده شده به ماجیکار M 902 F و M 908 F با مشکلی مواجه شود، دستگاه دزدگیر توسط سیستم فلاشر و با زدن فلاشرها عدم اجرای فرمان مورد نظر را اعلام میدارد. مطابق جدول شماره ۳.

تعداد فلاشر	دلیل خطا
۱	موتور روشن است
۲	سوئیچ باز است
۳	درب باز است
۴	صندوق باز است
۵	رزرو قطع است (کقط در اتومبیل دنده ای)

## جدول تنظیمات ریموت در مدل‌های M 908 F و M 902 F

برای ورود به جدول شماره ۴ کلیدهای III+II ریموت تصویری ۲ ثانیه نگهداشته میشود تا عبارت Pro9 روی LCD ظاهر شود. بلافاصله کلیدهای III یا IV و یا I+IV ۰/۵ ثانیه بسته به نوع انتخاب در جدول شماره ۴ زده شود.

### جدول شماره ۴ M 908 F و M 902 F

ردیف	کلید مورد نظر	مدت زمان فشار کلید	عمل مورد نظر
۱	III	۰/۵ ثانیه	قطع و وصل سیستم پیجر (P)
۲	IV	۰/۵ ثانیه	قطع و وصل ملودی ریموت (M)
۳	I+IV	۰/۵ ثانیه	انتخاب واحد درجه حرارت، فارنهایت F سانتیگراد C

**نکته مهم:**

در هنگام قطع ملودی ریموت در این مدلها، فقط و بیره ریموت تصویری عمل می نماید.

برای ورود به جدول شماره ۵ کلیدهای III+II ریموت تصویری ۲ ثانیه نگهداشته میشود تا عبارت Pro9 روی LCD ظاهر شود. سپس طبق جدول شماره ۵ ساعت دیجیتال تنظیم شود.

### جدول شماره ۵ M 908 F و M 902 F

ردیف	کلید مورد نظر	مدت زمان فشار کلید	عمل مورد نظر
۱	I	۰/۵ ثانیه	ساعت آماده تنظیم بصورت چشمک زن
۲	I	۰/۵ ثانیه	تنظیم ساعت (تغییرات ساعت)
۳	II	۰/۵ ثانیه	تنظیم دقیقه (تغییرات دقیقه)
۴	II+III	۲ ثانیه	قطع تنظیم و ثابت شدن تنظیمات

### جدول شماره ۶ M 908 F و M 902 F برای تنظیم ساعت تایمر روشن شدن ماشین

ردیف	کلید مورد نظر	مدت زمان فشار کلید	عمل مورد نظر
۱	II	۰/۵ ثانیه	ساعت تایمر آماده تنظیم بصورت چشمک زن
۲	I	۰/۵ ثانیه	تنظیم ساعت تایمر
۳	II	۰/۵ ثانیه	تنظیم دقیقه تایمر
۴	II+III	۲ ثانیه	ثابت شدن تنظیمات

برای ورود به جدول شماره ۵ کلیدهای III+II ریموت تصویری ۲ ثانیه نگهداشته میشود تا عبارت Pro9 روی LCD ظاهر شود.



## شرح عملکرد سیم های اضافه در مدل های M 908 F و M 902 F

سوکت شماره ۱ ( CN 1 ) ماجیکار مدل M 902 F و M 902 F

شماره ورودی	توضیحات
۶	سیم بنفش به رله قطع گاز شیر برق متصل شود

نکته بسیار مهم:

در داخل کیت دستگاه ۹۰۲ و ۹۰۸ دو دیپ سوئیچ تعبیه گردیده که با توجه به اینکه سیم حسگر استارت حتماً باید به فشنگی روغن و یا سیم دینام متصل شود این دو دیپ سوئیچ حتماً باید روی حالت OFF قرار بگیرد. در غیر اینصورت استارت به خوبی عمل نخواهد کرد.

سوکت شماره ۳ ( CN 3 ) ماجیکار مدل M 902 F و M 902 F

شماره ورودی	توضیحات
۵	سیم سفید خط مشکی - متصل شود به لامپ گرمکن موتورهای دیزلی از نوع تحریک منفی
۶	سیم سفید متصل شود به لامپ گرمکن موتورهای دیزلی از نوع تحریک مثبت

توجه: منظور از سوکتها و سیم های اضافی آنهائی میباشد که اتصال آنها برای مصارف جانبی و یا در بعضی از اتومبیلها مورد استفاده قرار میگیرد.

## شرح عملکرد پین کد (پسورد) در مدل M 908 F

در صورتیکه نرم افزار پین کد (پسورد) فعال شود طبق جدول شماره ۲ M 908 F در حالت تنظیم کارخانه پین کد (پسورد) ۱۱ می باشد. در این حالت اگر بخواهیم دستگاه را با ۳ بار باز و بسته کردن سوئیچ به حالت اعزام به تعمیرگاه ببریم (بدون ریموت) حتماً باید بعد از ۳ بار باز و بسته کردن سوئیچ پین کد (پسورد) را نیز وارد نماییم. میتوانید این پین کد (پسورد) ۲ رقمی را تغییر دهیم. برای تغییر آن به شکل زیر عمل کنید.

- ۱- یک عدد دو رقمی از اعداد ۱ الی ۶ انتخاب نمایید.
- ۲- در حالتی که در باز است پا را روی پدال ترمز فشار دهید.
- ۳- سه بار سوئیچ را باز و بسته کنید.
- ۴- پس از شنیدن صدای آژیر کوتاه مدت ۱ ثانیه ای و روشن شدن فلاشر برای ۱ ثانیه.
- ۵- در طول ۵ ثانیه به تعداد عدد اول پین کد مورد نظر سوئیچ را باز و بسته کنید.
- ۶- یک تک آژیر به همراه تک فلاشر جواب می دهد.
- ۷- در طول ۵ ثانیه دوم به تعداد عدد دوم پین کد سوئیچ را باز و بسته کنید.
- ۸- دو تک آژیر به همراه دو فلاشر مشاهده میشود.

بعد از انجام موارد بالا عمل تغییر کد کامل است.

## روشن ورود به حالت اعزام به تعمیرگاه با پین کد (پسورد) در مدل M 908 F

- ۱- در حالت فعال بودن سیستم در اتومبیل را باز کرده اتومبیل شروع به آژیرکشیدن می کند .
- ۲- سوئیچ را ۳ بار باز و بسته کنید ، صدای آژیر قطع می شود .
- ۳- در طول ۵ ثانیه سوئیچ را به تعداد اولین عدد پین کد انتخابی باز و بسته کنید .
- ۴- یک تک آژیر زده و یک تک فلاشر مشاهده می شود .
- ۵- در طول ۵ ثانیه دوم به تعداد دومین رقم عدد پین کد سوئیچ را باز و بسته کنید .
- ۶- دو تک آژیر زده و دو فلاشر مشاهده می شود .

بعد از انجام موارد بالا ، اعزام به تعمیرگاه فعال میگردد. ولی اگر بعد از انجام مرحله اول موارد بالا که صدای آژیر قطع میشود ، پین کد ( پسورد ) وارد نشود مجدداً اتومبیل شروع به آژیرکشیدن مینماید .  
نکته مهم:

توجه داشته باشید که اگر پین کد را از حالت کارخانه تغییر دادید فراموش نفرمائید .

## مزایای دستگاه M 908 F نسبت به M 902 F

- ۱- فعال شدن بیجرفقط با ۲ بار ضربه زدن به کارکال .
- ۲- نرم افزار تایمر چراغ سقف ، برای اتومبیل های که چراغ سقف تاخیری دارند . ( بجز اتومبیل ۲۰۶ )  
توجه مهم: تاخیر لای دری دستگاه ۹۰۸ روی اتومبیل پژو ۲۰۶ عمل نمی کند .
- ۳- نرم افزار اخطار فلاشر هنگام ترمز گرفتن .
- ۴- نرم افزار پین کد برای جلوگیری از ریست کردن دستگاه .
- ۵- فعال بودن نرم افزار ضد سرقت Anti Car jack از کارخانه. ( یاد آوری : در مدل ۹۰۲ بعد از کد دادن ریموت ها حتماً باید نرم افزار آنتی کارجک فعال شود ، در غیر اینصورت استارت در مدل ۹۰۲ استارت می زند ولی اتومبیل روشن نمی شود. در مدل ۹۰۸ این نرم افزار از طرف کارخانه فعال می باشد ) .

